



TT – Modellbahnprojekt 2010 / 2018

Eingleisig Hauptbahn mit Fernverkehr und
eine abzweigenden eingleisigen Nebenbahn



Epoche: IV
Zeitraum: 1980 – 1989 (1990)
Landschaft: Mittelgebirgslandschaft
Stromsystem: 2 Stromkreise getrennt
umschaltbar Digital / Analog

Analog: 2 Fahrregler PIKO 55003
0-12 V DC, 450 mA



Digital: Roco z21 START



Rohbau (Unterbau)

Baubeginn: 22: Januar 2018

Bauende:

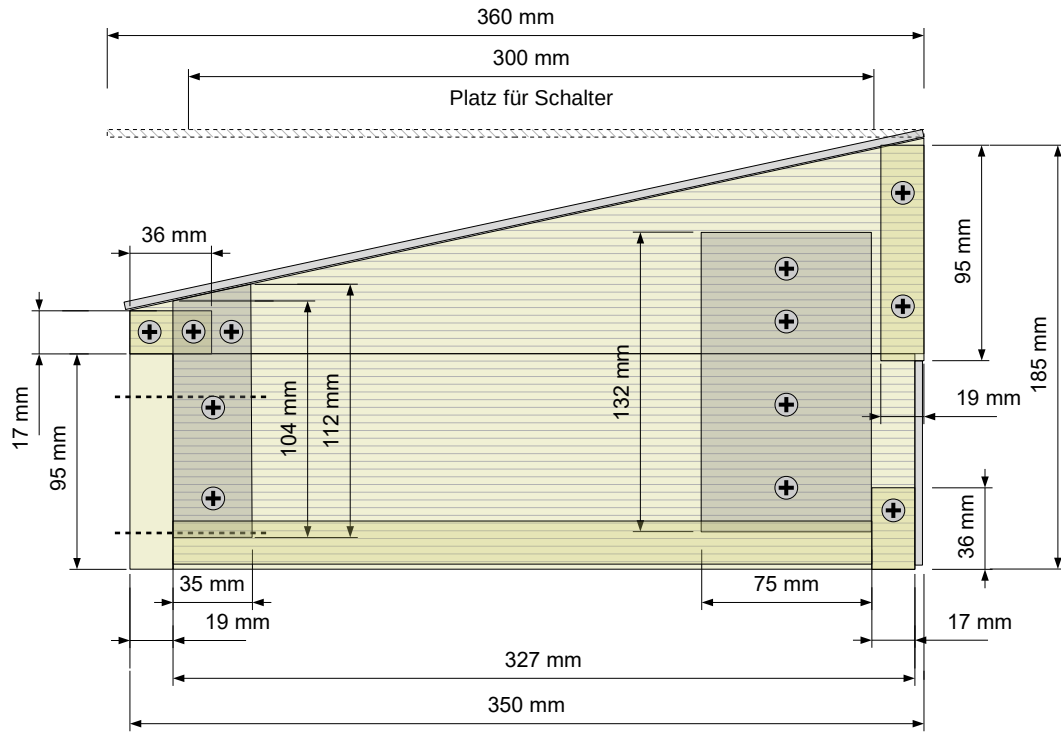

Rechte Seite

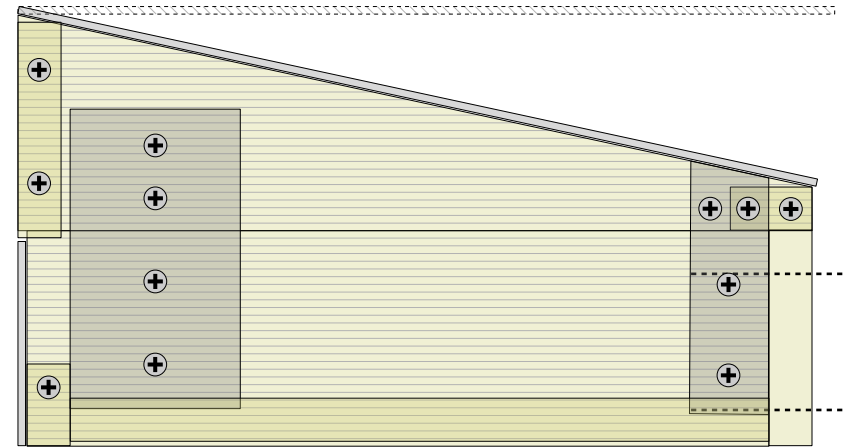

Linke Seite

	Projekt TT-Modelleisenbahn	
	Name Stellpult Seite 2 von 9	
	Grundmaße:	Gesamt 780 mm x 350 mm Höhe 110 x 185 mm
	Bemerkung Stellpult Linke und rechte Seite	
	Baubeginn	09. März 2018
Bauende	09. März 2018	

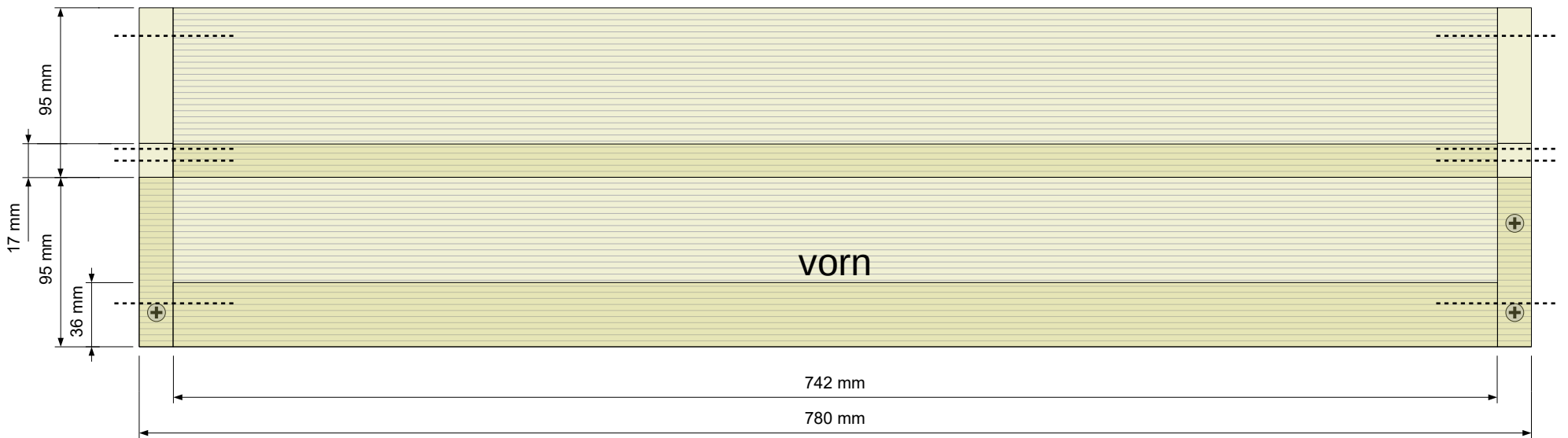
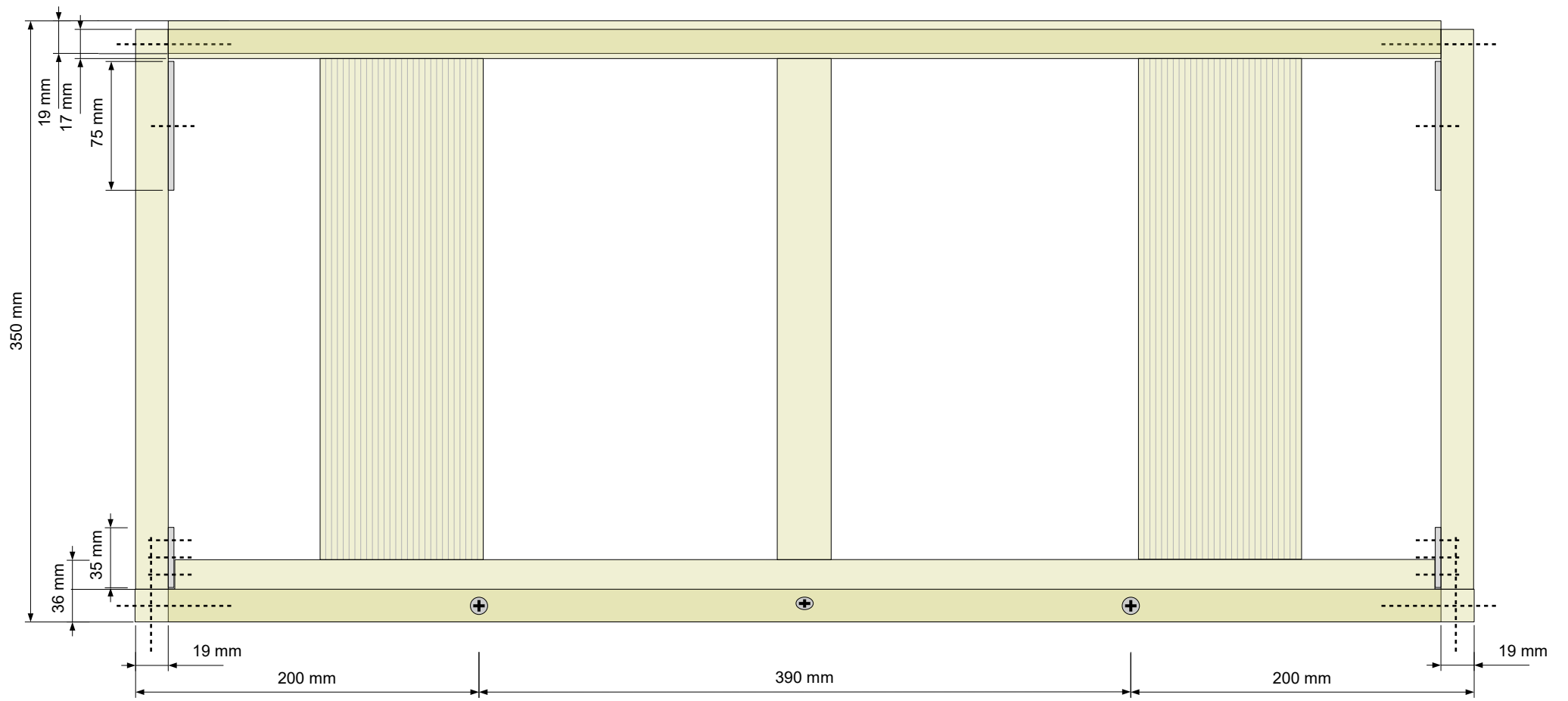

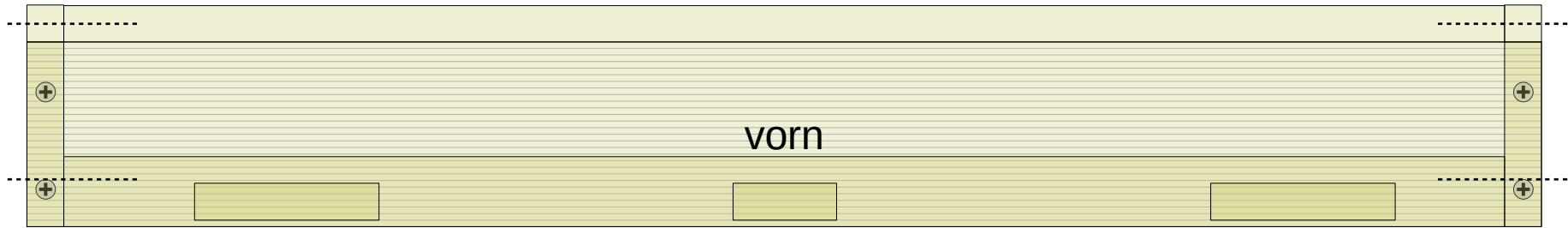

	Projekt TT-Modelleisenbahn	
	Name Stellpult Seite 4 von 9	
	Grundmaße:	Gesamt 780 mm x 350 mm Höhe 110 x 185 mm
	Bemerkung Stellpult vorn und hinten	
	Baubeginn 09. März 2018	Bauende 09. März 2018

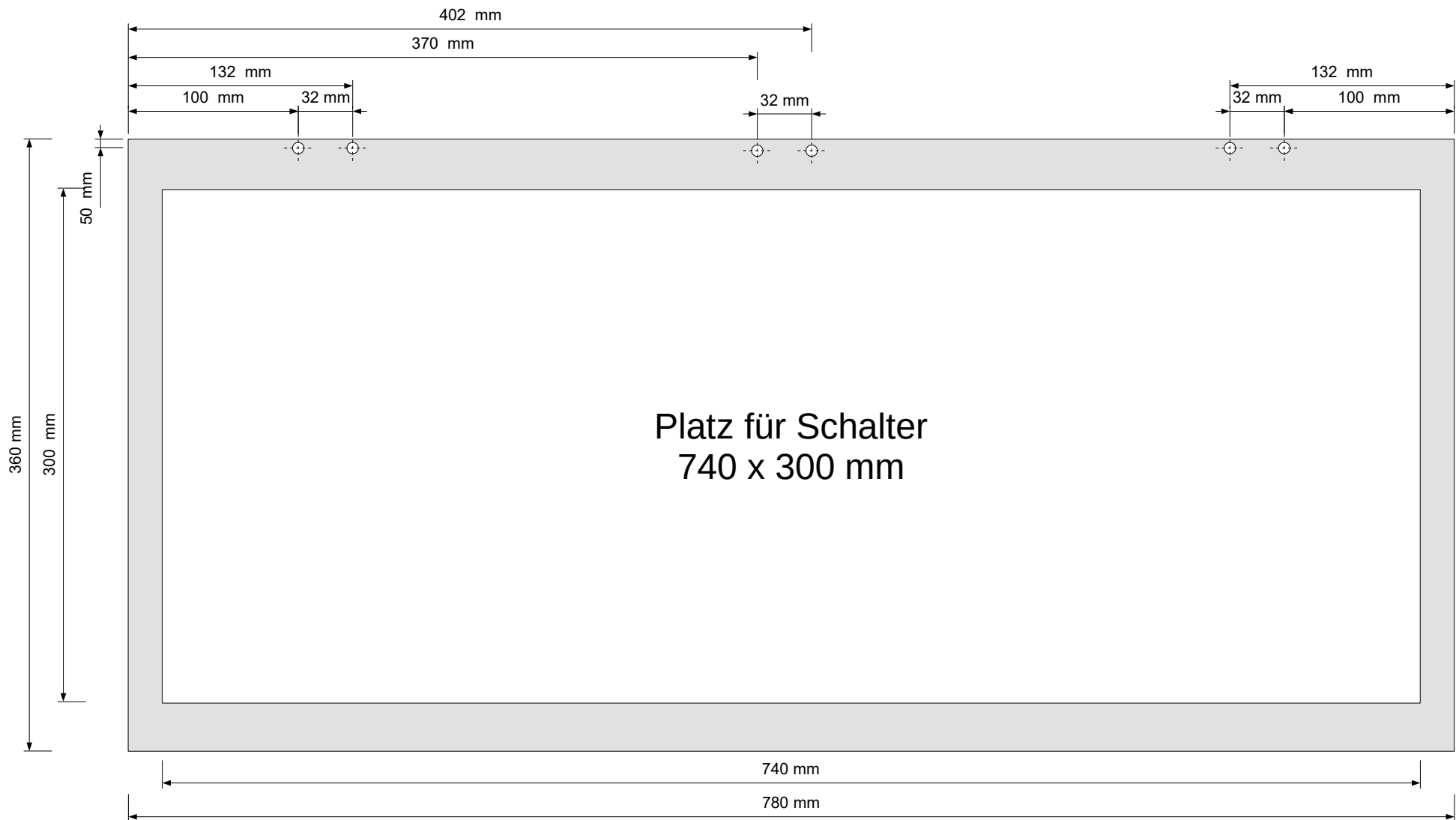

	Projekt	TT-Modelleisenbahn		
	Name	Stellpult Seite 5 von 9		
	Bemerkung	Grundmaße:	Gesamt	780 mm x 350 mm
			Höhe	110 x 185 mm
		Gesamtplatz für Stellwerk		
Baubeginn	09. März 2018	Bauende	09. März 2018	

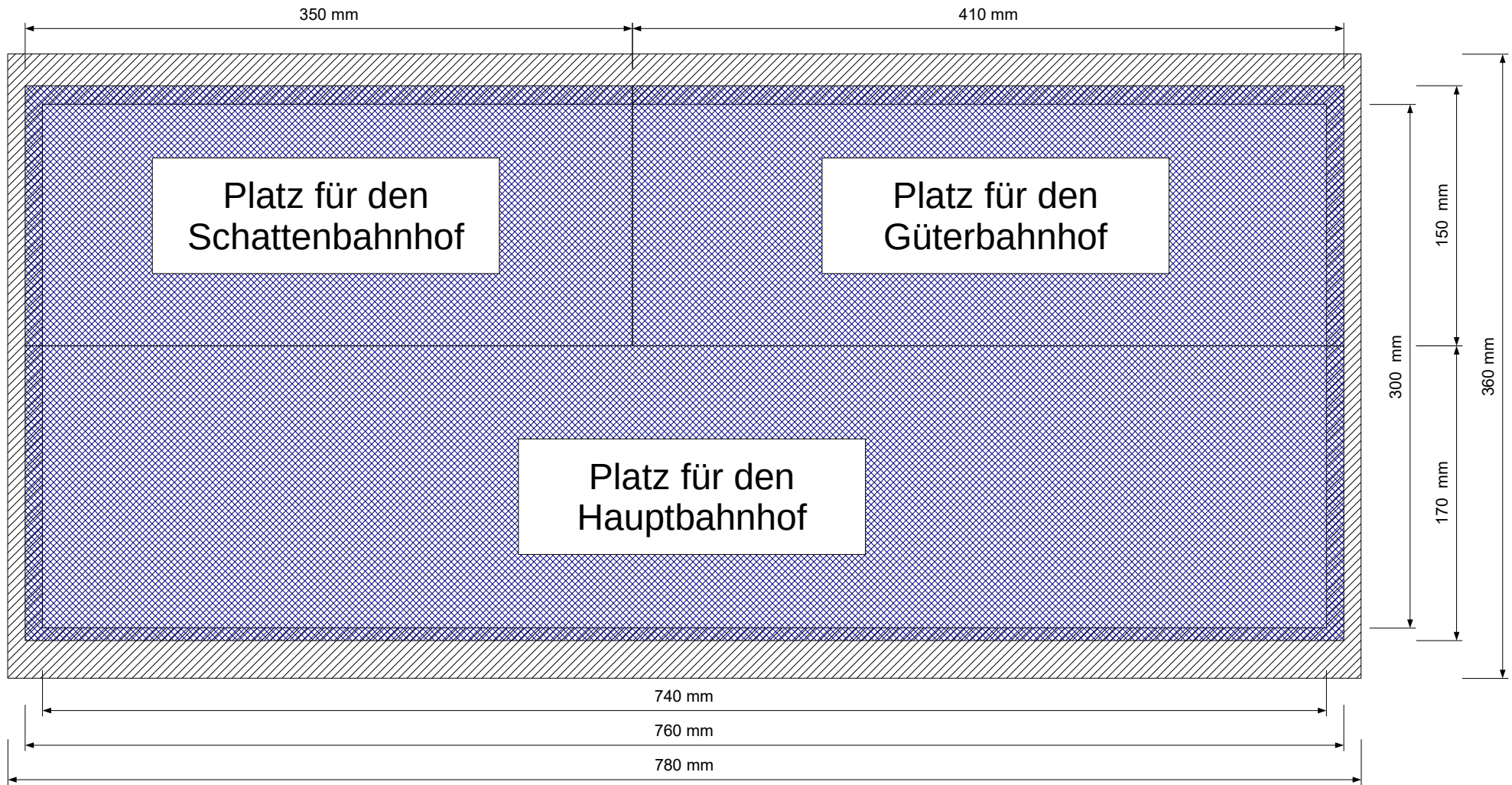

<p>Projekt</p>	Projekt TT-Modelleisenbahn		
	Name Stellpult Seite 6 von 9		
	Grundmaße:	Gesamt 780 mm x 350 mm Höhe 110 x 185 mm	
	Bemerkung Platzaufteilung		
	Baubeginn 09. März 2018	Bauende 09. März 2018	

Stellpult

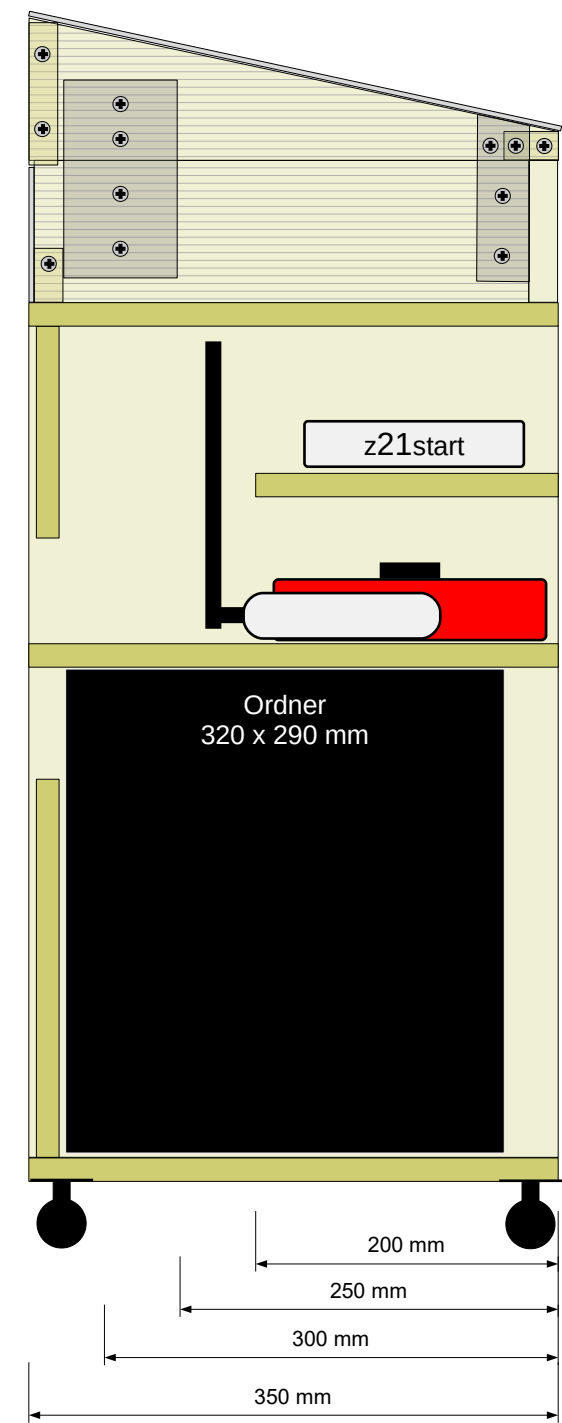
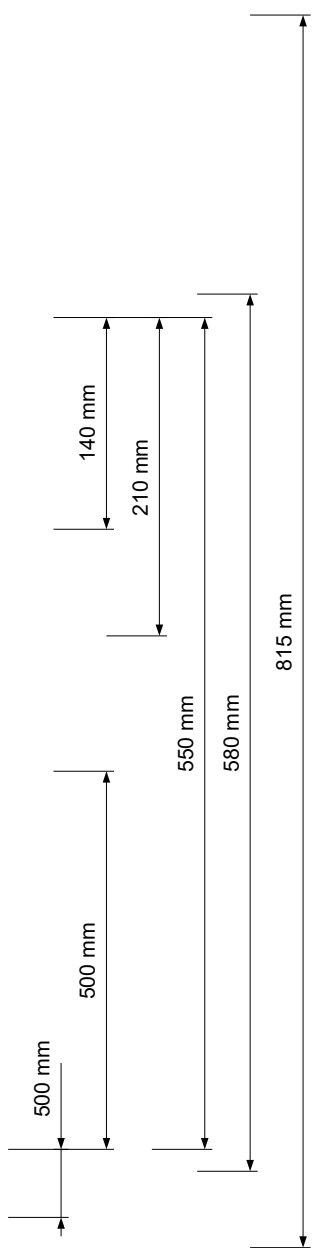
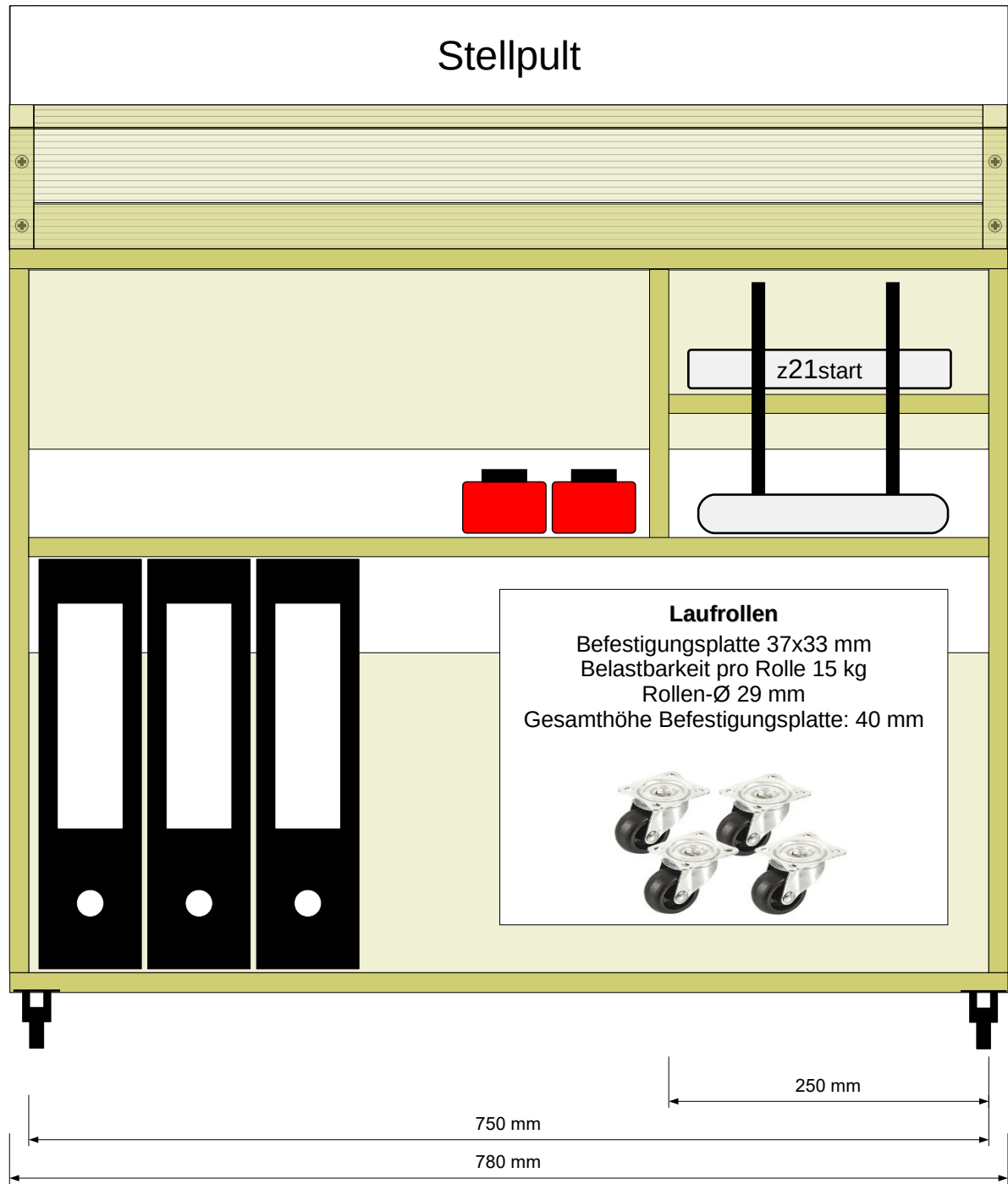

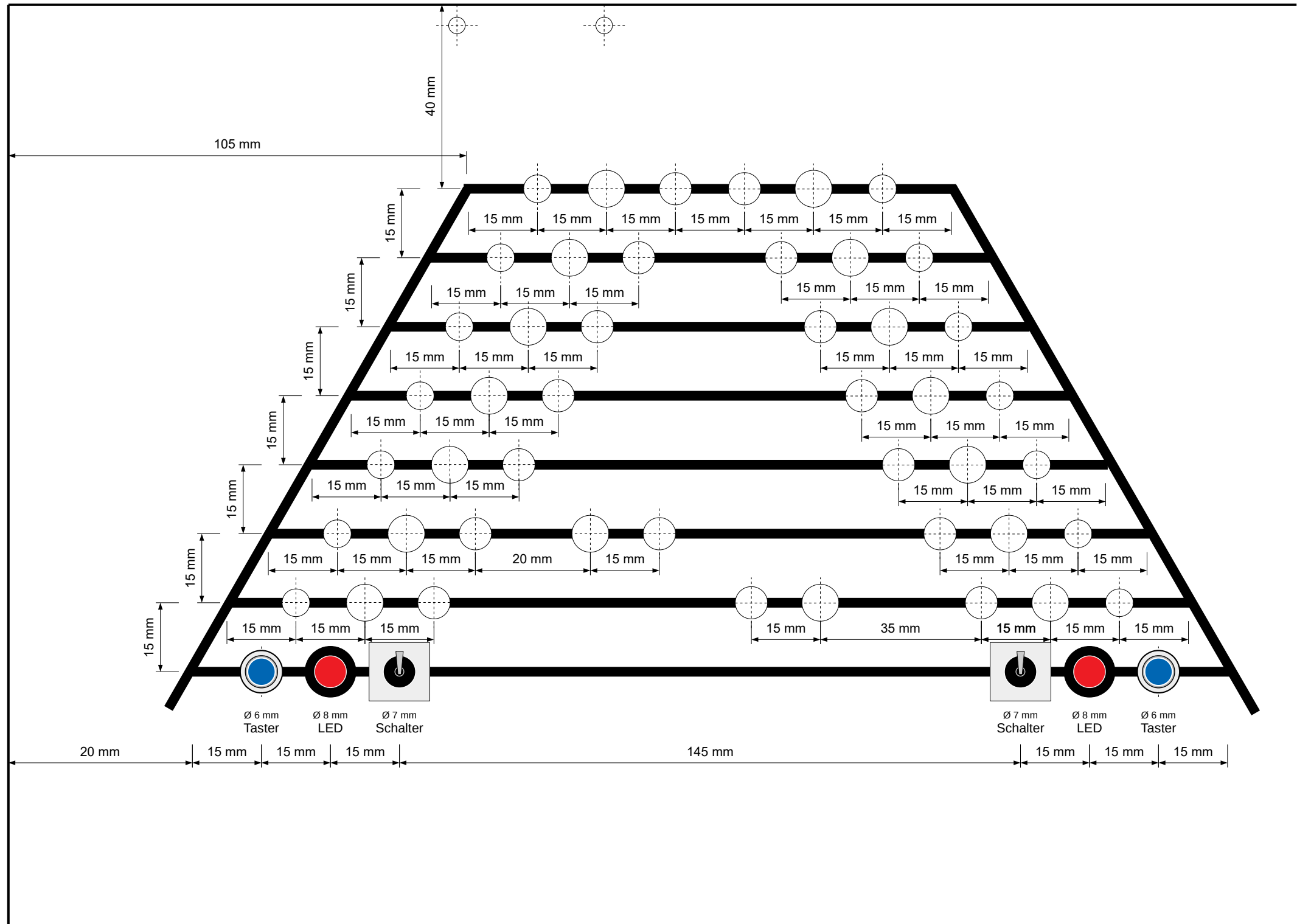

Schattenbahnhof

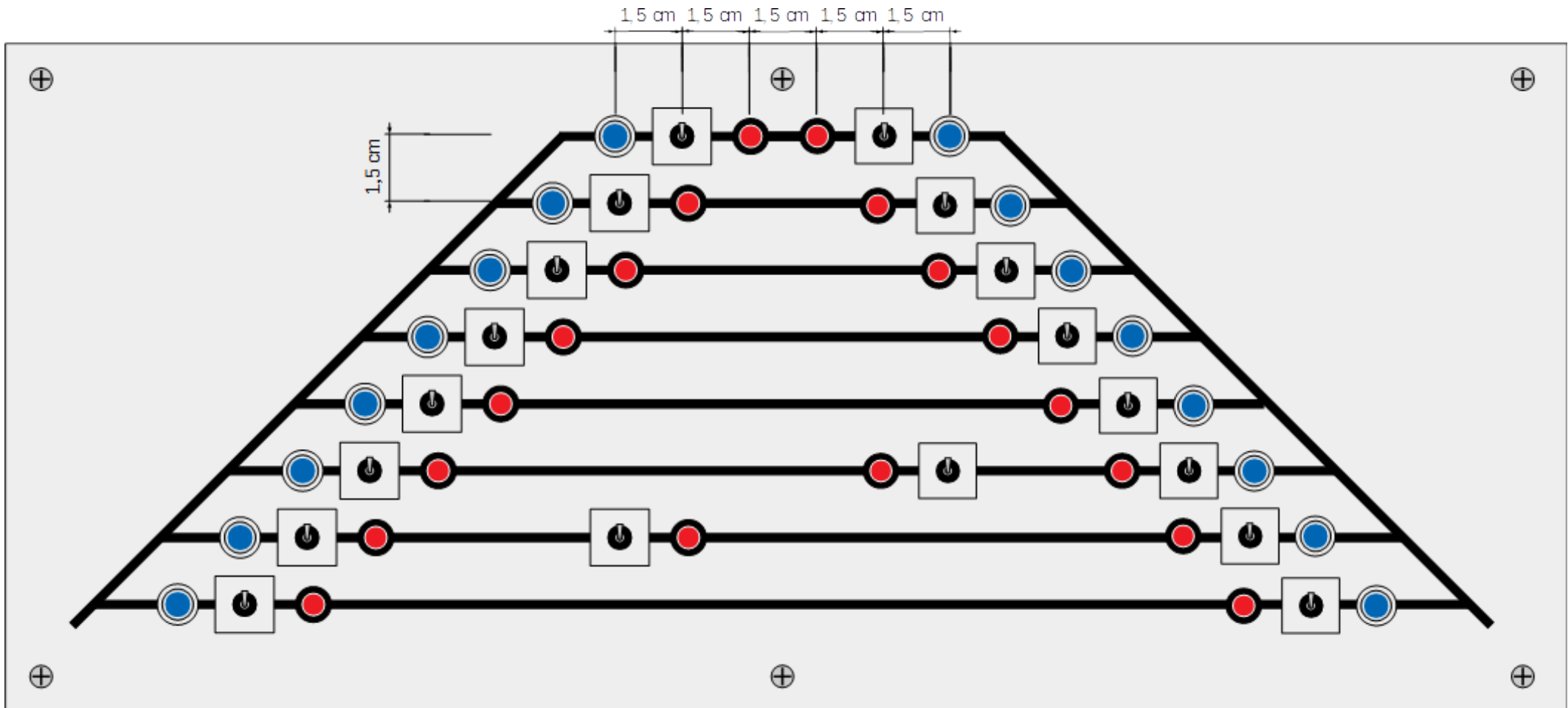

<p>Platte 2 Platte 3</p> <p>Platte 1 Platte 4</p> <p>Platte 5</p> <p>Stellpult</p>	Projekt	TT-Modelleisenbahn	
	Name	Stellpult Seite 9 von 9	
	Grundmaße:	Gesamt	780 mm x 350 mm
		Höhe	110 x 185 mm
	Bemerkung	Schattenbahnhof	
Baubeginn	09. März 2018	Bauende	09. März 2018

Projekt